



XG1212AC

MAKASLI PLATFORM

XCMG MEWP Bölümü olarak, mobil platformlar konusunda Dünyanın en iyi üreticileri arasında yer almaktadır.

Ürün grubunda, Teleskobik Bomlu Platform, Eklemli Platform ve Makaslı Platform olup; daha güvenli, daha verimli ve daha kolay çalışma sunmaktadır.

Platform üretimi yüksek teknoloji, dijitalleştirilmiş, robotize ve hasas işleme tezgahları ile yapılmaktadır.

ÖLÇÜLER

12m çalışma yüksekliği
320 kg kaldırma kapasitesi

Opsiyonlar

Platform çalışma lambası
Platform için hava hattı
Platform için AC güç bağlantısı
Lityum akü

Özellikler

- 4x2 yürüyüş
- %25 teorik tırmanma kabiliyeti
- Akü şarj göstergesi ve diagnostik ekran
- Manuel platform indirme
- Hem platform üzerinde ve alt tarafta kontrol paneli ve acil stop tuşu
- Dört tekerde multi-disk fren
- Manuel fren tahliyesi
- İz yapmayan dolgu lastikler
- Çukur koruma sistemi
- Eğim alarmı
- Çalışma saati kaydı
- Kaldırma ve indirme alarmı
- Korna
- Çift yanıp sönen lambalar
- Yürüyüş alarmı
- Aşırı yük alarmı

Boyutlar

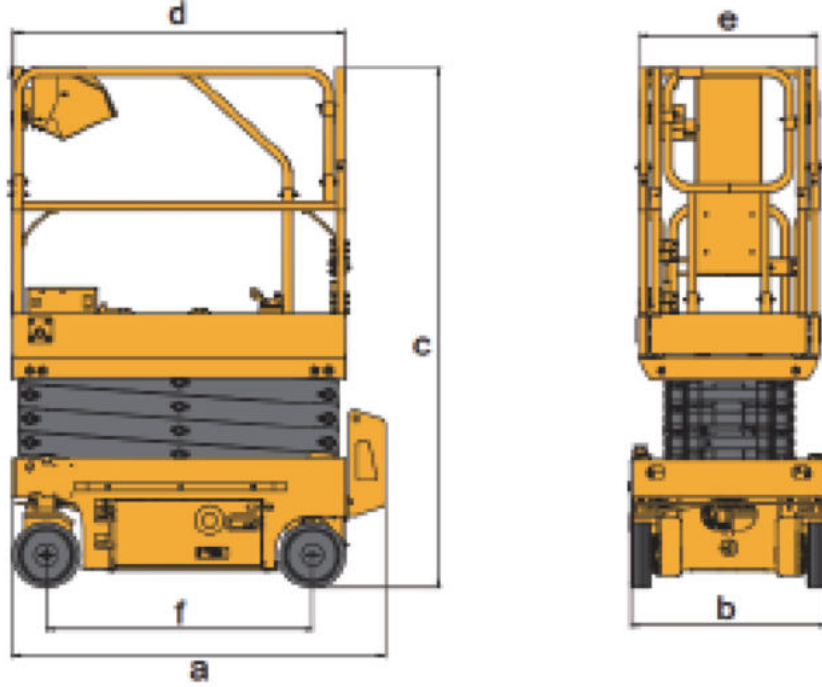

Özellikler

XG1212AC

Kaldırma kapasitesi	kg	320
Yan Platform kaldırma kapasitesi	kg	115
Platform kişi kapasitesi	-	2
Çalışma yüksekliği	m	12
Platform yüksekliği	m	10
Yan Platform uzunluğu	mm	900
Zemin arası mesafe (Pota delik koruması – kaldırma/ indirme)	mm	100/20
Dönüş yarıçapı (İç/dış)	m	0/2.3
Yürüyüş motoru	kW	0.87
Kaldırma motoru	kW	4.5
Yürüyüş hızı – tam toplu halde	km/h	4.0
Yürüyüş hızı – tam açık halde	km/h	0.8
Kaldırma / İndirme hızı	s	50~75/43~65
Tırmanma kabiliyeti	%	25
Eğim alarmı (yan / ön ve arka)	°	1.5/3
Aküler	V/Ah	4 x 6/280
Şarj	V/A	24/30
Lastik	-	381 x 127
Ağırlık	kg	3000
a Uzunluk (Merdivensiz)	mm	2477(2267)
b Genişlik	mm	1170
c Yükseklik (Platform kapalı)	mm	2480(1930)
d x e Platform ölçüleri (Uzunluk genişlik)	mm	2277 x 1120
f Dingil mesafesi	mm	1877

